

VOLAT

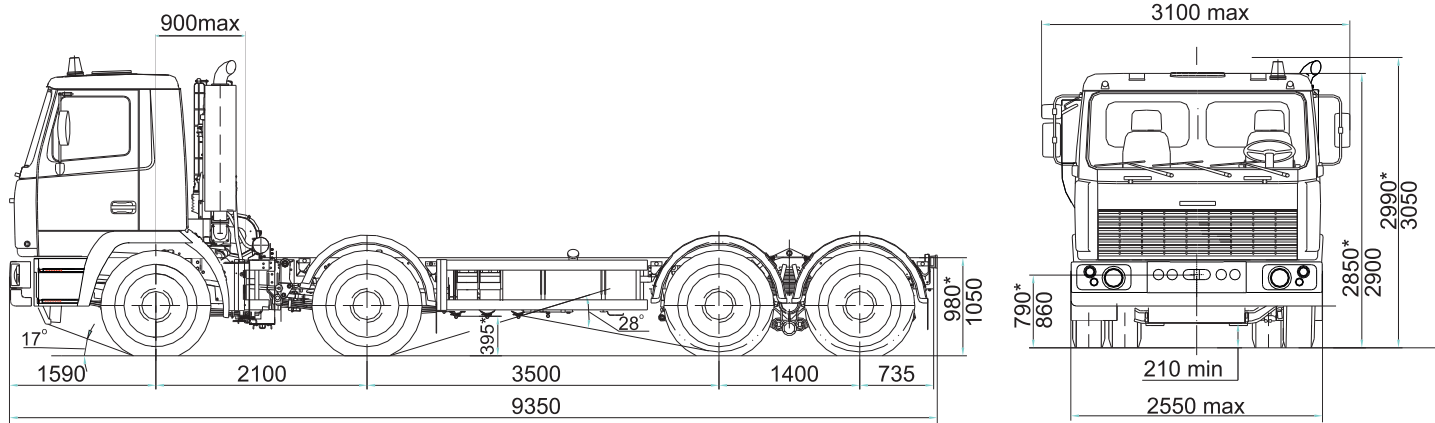

ШАССИ КРАНОВОЕ
МЗКТ-750110-110

ТЕХНИКА, НЕ ЗНАЮЩАЯ ПРЕГРАД



ТЕХНИЧЕСКАЯ СПЕЦИФИКАЦИЯ

ХАРАКТЕРИСТИКИ

| | |
|---------------------------------------|------|
| Колесная формула | 8x4 |
| Максимальная скорость, км/ч | 70 |
| Радиус поворота, м | 13,5 |
| Емкость топливного бака, л | 350 |
| Максимальный преодолеваемый подъем, % | 30 |

ВЕСОВЫЕ ПАРАМЕТРЫ

| | |
|--|----------|
| Масса снаряженного шасси, кг | 11 750 |
| Полная масса шасси, кг | 42 000 |
| Распределение полной массы по осям, кг | |
| передние оси | 2x8 000 |
| задние оси | 2x13 000 |
| Масса монтируемого оборудования, кг | 30 100 |

ДВИГАТЕЛЬ

| | |
|--------------------------------|--|
| Тип | ЯМЗ-651, EURO-IV |
| Число и расположение цилиндров | Р6 |
| Мощность | 303 кВт (412л.с.) при 1900 мин ⁻¹ |
| Крутящий момент | 1 900 Нм при 1200 мин ⁻¹ |

СЦЕПЛЕНИЕ

Одnodисковое

КОРОБКА ПЕРЕДАЧ

| | |
|----------------|-------------------|
| Тип | механическая |
| Кол-во передач | 9 вперед, 1 назад |
| Диапазон | 10.09-0.79; R9.55 |

ТОРМОЗНАЯ СИСТЕМА

Управление пневматическое
Двухконтурная с АБС
Моторный тормоз замедлитель

ШИНЫ

| | |
|---------------------------------------|-------------|
| С протектором повышенной проходимости | |
| Ошиновка-двускатная | |
| Передние оси | 385/65R22,5 |
| Количество | 4 |
| Задние оси | 315/80R22,5 |
| Количество | 8+1 |

РАМА

Лонжеронного типа с поперечинами
Сечение лонжеронов – швеллерное
Усиленный стальной бампер

КАБИНА

Цельнометаллическая повышенной комфортабельности
Сидение водителя на пневмоподвеске

ОПЦИИ

Жидкостный подогреватель двигателя
Обогреваемый топливный фильтр-отстойник Separ
Подогрев забора топлива
Автономный отопитель кабины
Кондиционер
Защита фар

